



VISION PX



La performance **compte**

Espace optimisé

BOISSONS FRAICHES

Vision PX, un encombrement réduit pour des performances maximales en matière de distribution de boissons rafraîchissantes.

Avec son esthétique simple, Vision PX peut être installé dans n'importe quel intérieur.

- ✓ 4 à 8 ingrédients en Bag-in-Box (ratio jusqu'à 1:8)
- ✓ Débit de 130 boissons par heure*
- ✓ Intégration du paiement en self-service possible
- ✓ Possibilité de paramétrage à distance
- ✓ Gestion de contenu vidéo

*Avec une Icecore 15 de Welbilt :
130 boissons de 50 cL,
température ambiante optimisée = 24°C

Le volume dépend des spécifications de la glacière. Contactez-nous pour plus d'informations.



Référence
03.03.53

Dimensions

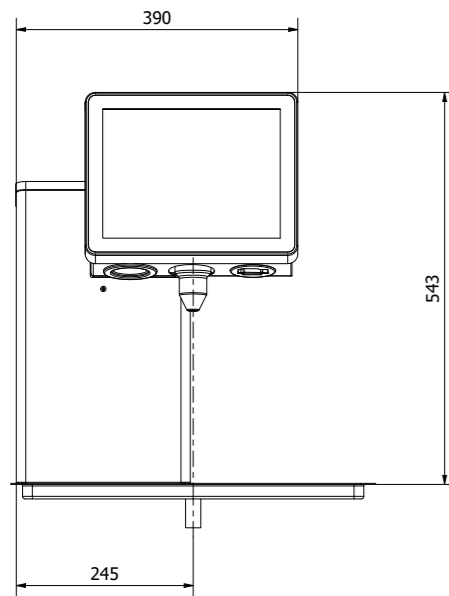

Vue frontale

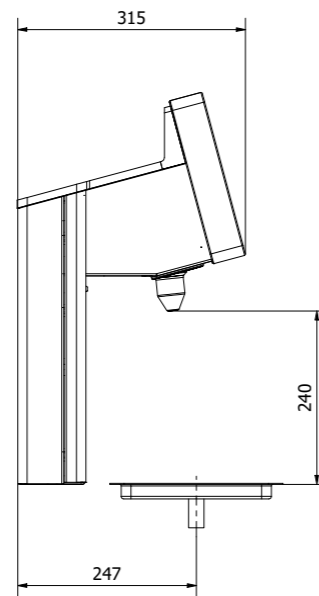

Vue latérale gauche

Caractéristiques principales

- ✓ **Faible encombrement**
315 mm de profondeur
- ✓ **Nettoyage facile**
avec une seule buse
- ✓ **4 à 8 ingrédients & recettes infinies**
- ✓ **Écran tactile 12"**
- ✓ **Doses et prix personnalisables**

Caractéristiques techniques

- ✓ **Données physiques**
hauteur : 543 mm
largeur : 390 mm
profondeur : 315 mm
poids : 15.5 kg
- ✓ **Données électriques**
tension de secteur :
fiche femelle type J 100-240 V
fréquence : 50 Hz
puissance : 90 W
AC courant :
0.95A@115VAC
0.5A@230VAC
0.4A@277VAC
- ✓ **Pression d'eau et de gaz**
H₂O min : 1.5 Bar
H₂O max : 3.5 Bar
CO₂ min : 4.5 Bar
CO₂ max : 5.5 Bar

Pré-requis de la cave

- 1 - Vision PX
- 2 - Refroidisseur
- 3 - Compresseur
- 4 - Pompes à sirop
- 5 - Bag-in-Box postmix
- 6 - Filtre à eau
- 7 - Arrivée d'eau (robinet 3/4 mâle)
- 8 - Bouteille de gaz

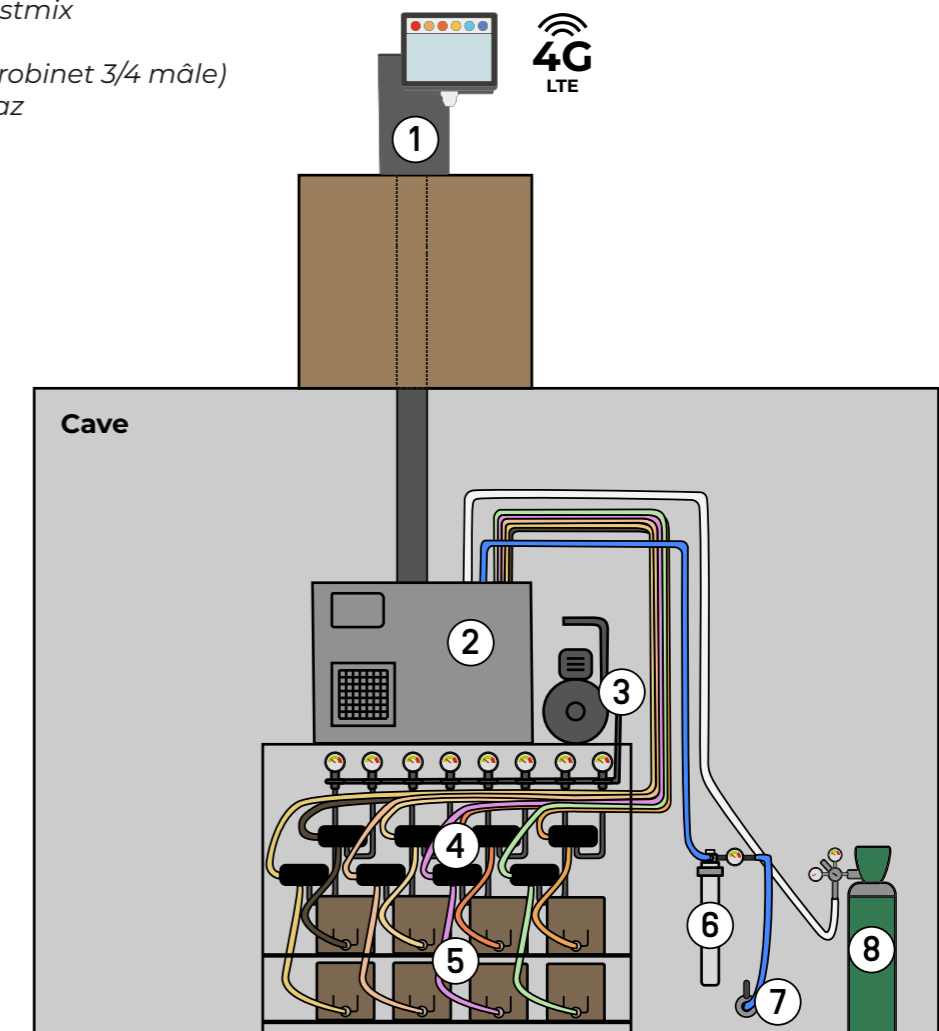

Aménagement non contractuel

VISION PX



Bac d'écoulement
de type ETS-2

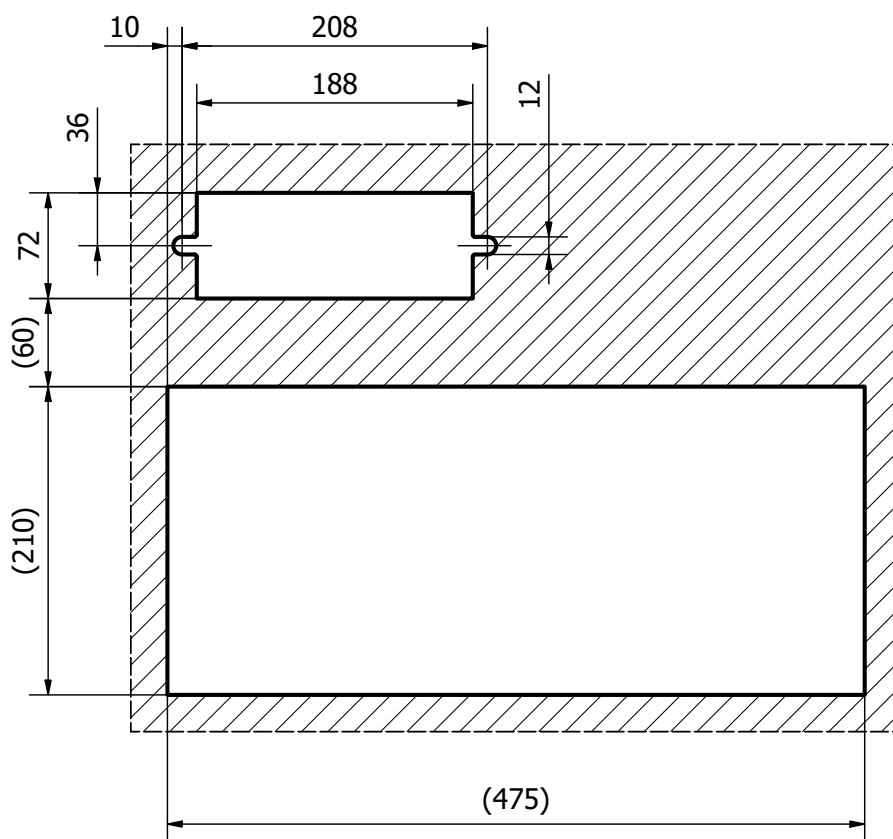
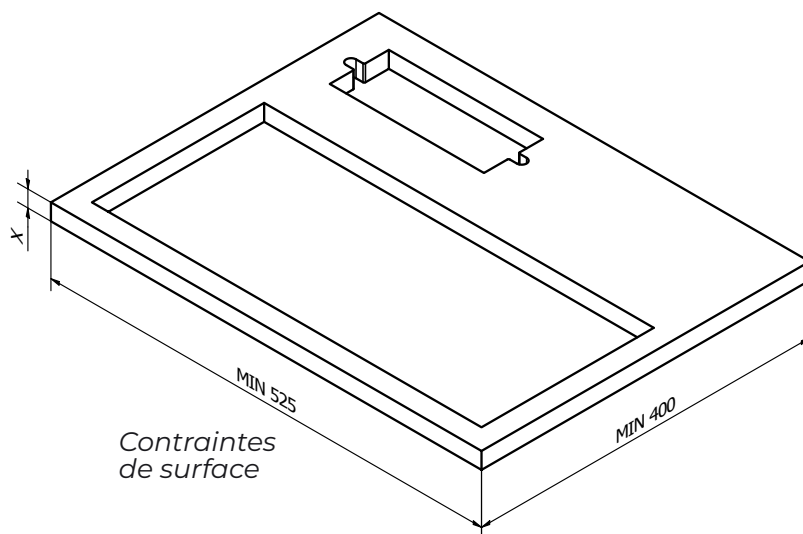

Plan de découpe